

4. ПРАВИЛА ЭКСПЛУАТАЦИИ И ТЕХНИЧЕСКОГО ОБСЛУЖИВАНИЯ

- Техническое обслуживание ТСУ заключается в периодическом осмотре болтовых креплений ТСУ. Через каждые 1000 км пробега на фаркопе необходимо проверять все болты на натяжение. Нельзя превышать вертикальную грузоподъемность фаркопа ни при каких обстоятельствах. При управлении автомобилем на неасфальтированном покрытии максимальная грузоподъемность сокращается в 2 раза, а скорость не должна превышать отметку 30км/ч.
- При сцепке прицепа с автомобилем шар ТСУ должен быть смазан консистентной смазкой. После фиксации сцепной головки прицепа на шаре, осуществить связь автомобиля с прицепом, используя петли для крепления страховочных цепей.
- При необходимости изменения конструкции транспортного средства (сверление, удаление усилителя бампера и т.п.), следует посоветоваться с дилером автозавода производителя.
- Если в точках крепления ТСУ имеется слой битума или противошумный материал, его следует удалить.
- Сведения о максимально допустимой массе буксируемого прицепа Вы можете получить у дилера автозавода производителя, но она не может превышать массу, указанную в данном руководстве.
- Если необходимо сверление кузова или лонжеронов, следите за тем, чтобы не повредить электропроводку.
- После монтажа ТСУ необходимо хранить данное руководство в комплекте с технической документацией автомобиля.

5. ГАРАНТИЙНЫЕ ОБЯЗАТЕЛЬСТВА

5.1. Гарантируем безотказную работу ТСУ в течение 12 месяцев со дня продажи в торговой сети при условии его установки, эксплуатации и техническом обслуживании в полном соответствии с настоящим руководством.

Предприятие не несет ответственность за безопасность и надежность работы ТСУ при внесении потребителем изменений в его конструкцию.

5.2. Рассмотрение претензий к продукции производится при наличии отметки о продаже, заверенной штампом организации, продавшей ТСУ и подписью продавца.

Наклейку предприятия-изготовителя на ТСУ сохранять до окончания гарантийного срока.

СВИДЕТЕЛЬСТВО О ПРИЕМКЕ

«Лидер плюс» (г. Таганрог, Поляковское шоссе, 16 В)

Отметка о продаже:

Отметка об установке:



Leader Plus

завод по производству фаркопов

Тягово-сцепное устройство

ТСУ Р106-А

для

PEUGEOT 307

(хетчбек)

2001 — 2008 г.в.

1200 кг 75 кг



неверное
размещение:



Руководство по эксплуатации

ФАРКОП "LEADER" P106-A

Схема сборки

Поз.	НАИМЕНОВАНИЕ	К-во
1	Балка ТСУ	1
2	Кронштейн левый	1
3	Кронштейн правый	1
4	Уголок левый	1
5	Уголок правый	1
6	Прокладка шара	2
7	Кронштейн крепления электророзетки	1
8	Шар SH19A	1
9	Болт M8x45	4
10	Болт M12x35	2
11	Болт M12x45	2
12	Болт M12x90	2
13	Гайка M8	4
14	Гайка M10(с.контр.)	4
15	Гайка M12(с.контр.)	4
16	Гровер d 12	2
17	Шайба d 8(увеличенная)	8
18	Шайба d 10	4
19	Шайба d 12	7

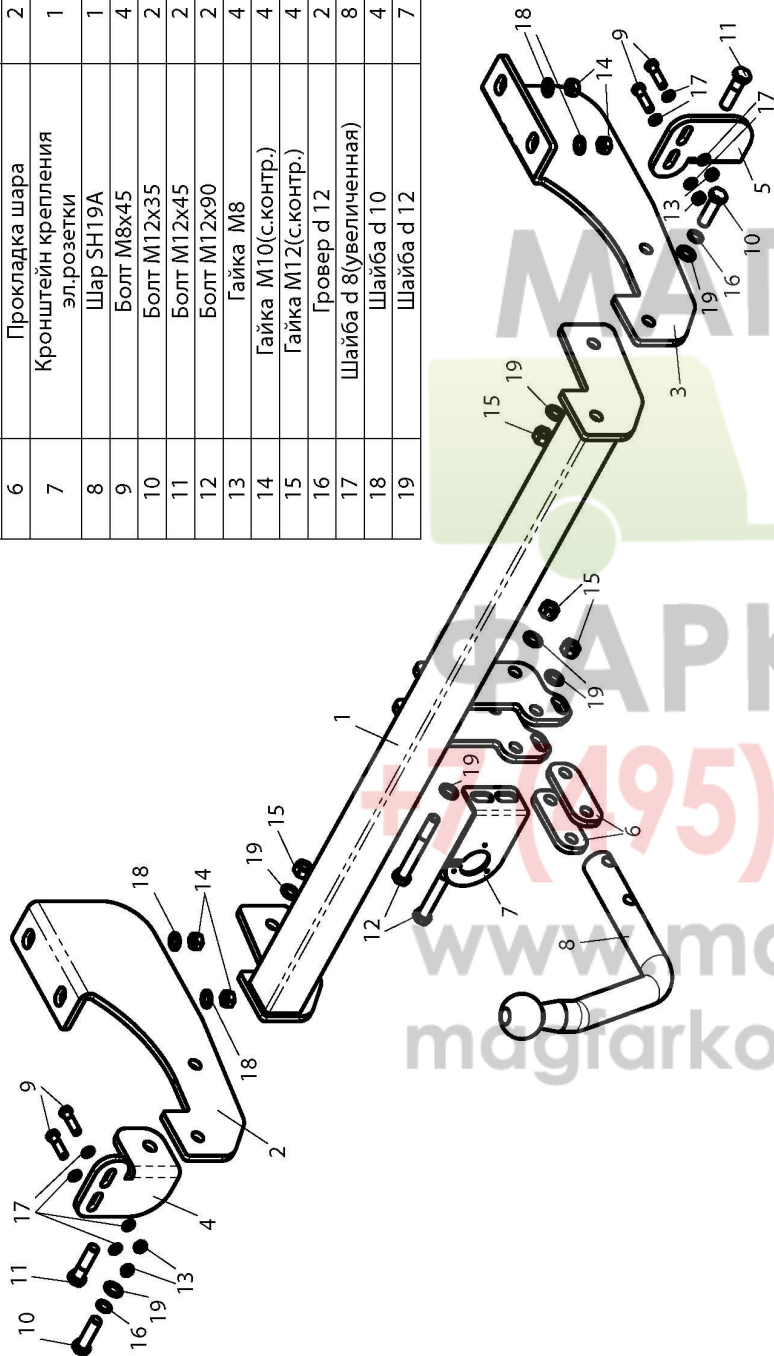

(P106-A)	Артикул	D(кН)	S(кг)	T(кг)	C(кг)
PEUGEOT 307 (х е т ч б е к) 2001-	P106-	6,8	75	1680	1200

D = $g * TC/T+C$ (горизонтальная сила, действующая между тягачом и прицепом)
S – статическая вертикальная
C – масса, передаваемая на грунт осями прицепа с центральной расположенной осью.

Тягово-сцепное устройство (P106-A) для PEUGEOT 307 (хетчбек) предназначено для сцепки легкового автомобиля с буксируемым прицепом полной массой до 1200 кг, скорость автопоезда не должна превышать 80 км/час.

Технические характеристики ТСУ соответствуют ГОСТ Р 41.55-2005 (Правила ЕЭК ООН №55) «Единообразные предписания, касающиеся механических сцепных устройств. Состав транспортных средств».

Изготовитель постоянно совершенствует ТСУ, поэтому некоторые конструктивные изменения могут быть не отражены в настоящем издании.

1. ТЕХНИЧЕСКИЕ ДАННЫЕ

Тип соединения: Шаровой
 Диаметр сцепного шара: 50 мм
 Масса ТСУ, не менее: 17 кг

2. КОМПЛЕКТ ПОСТАВКИ

ТСУ (P106-A) 1 шт.
 для PEUGEOT 307 1 шт.
 пакет комплектующих 1 шт.
 пакет электропроводки 1 шт.
 Руководство по

3. МОНТАЖ ТСУ

Установка ТСУ должна осуществляться только в сервисных центрах, имеющих лицензию на данный вид работ. Перед установкой ТСУ внимательно ознакомьтесь с настоящей инструкцией. Предварительно очистите резьбовые соединения от краски (при необходимости).

- Перед тем, как произвести монтаж ТСУ, автомобиль необходимо установить на смотровой яме, отсоединить аккумуляторную батарею, затормозить автомобиль стояночным тормозом, под колеса положить упоры.
- Работу по монтажу должны производить два человека, соблюдая меры предосторожности.
- Перед установкой ТСУ (для удобства монтажа) необходимо снять бампер автомобиля.
- Снять буксировочные проушины. Установить левый (2) и правый (3) кронштейны ТСУ в места крепления буксировочных проушин и закрепить гайками M10 (14).

- Открутить нижние болты крепления усилителя бампера (они больше не понадобятся). Установить уголки усиления (4,5) поверх гаек крепления усилителя бампера и закрепить их болтами М8х45 (9). Закрепить нижнюю часть усилителя бампера гайками М8 (13).
- Закрепить поперечную балку ТСУ (1) к кронштейнам (2,3) болтами М12х35 (10) и к уголкам усиления (4,5) с кронштейном ТСУ (2,3) болтами М12х45 (11).
- Установить бампер на автомобиль (предварительно сделав вырез).
- Установить на ТСУ съемный шар (8) и штепсельный разъем (ШР).
- Подсоединить жгут проводов от ШРа к электропроводке автомобиля *согласно рис 1*.
- Подсоединить аккумуляторную батарею и проверить действие сигналов.

Рис.1 (схема подключения электропроводки):

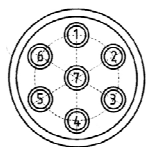

Контакт	1(L/1)	2(54/2G)	3(31/3)	4(R/4)	5(58R/5)	6(54/6)	7(58L/7)
Цвет провода на ТСУ	Желтый	Белый	Черный	Зеленый	Оранжевый	Красный	Синий
Назначение	Левый поворот	Задний противотум	Масса	Правый поворот	Освещение номера	Стоп-сигнал	Габарит

+7 (495) 6-693-693

www.magfarkop.ru

magfarkop@yandex.ru