

Fitting instructions

Make: Mercedes Benz

GLK; 2008 ->

Type: 5168

МАГАЗИН



ФАРКОПОВ

+7 (495) 6-693-693

[www.magfarkop.ru](http://www.magfarkop.ru)

[magfarkop@yandex.ru](mailto:magfarkop@yandex.ru)

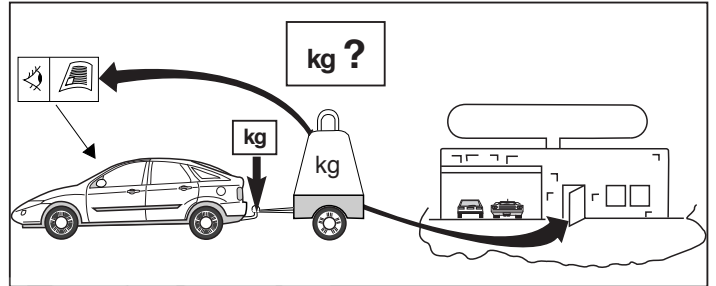
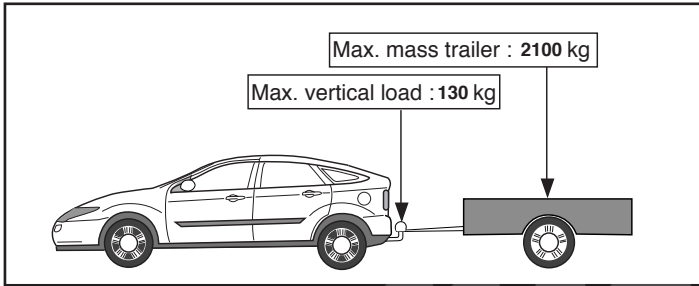
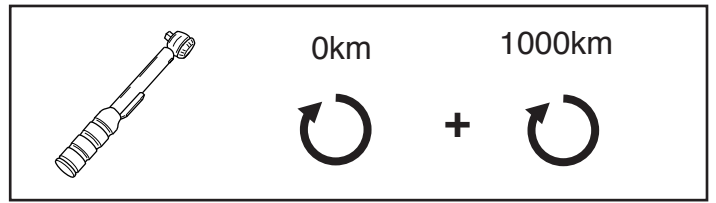
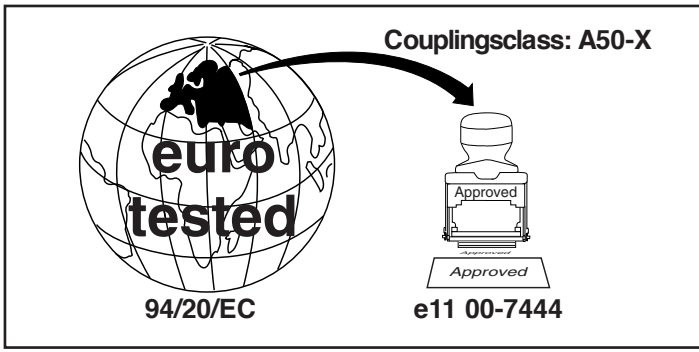

D-Value: 11,2 kN

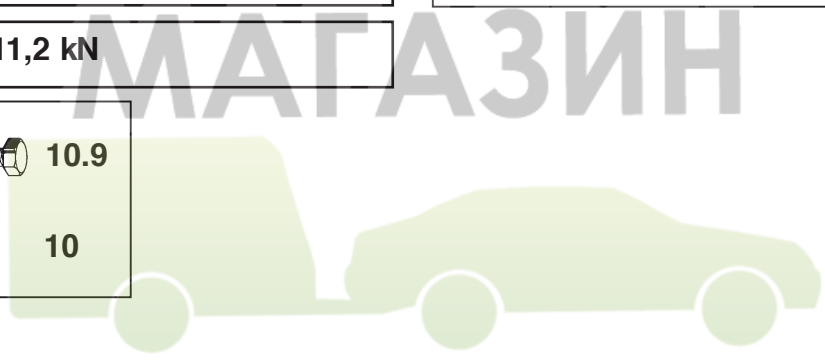
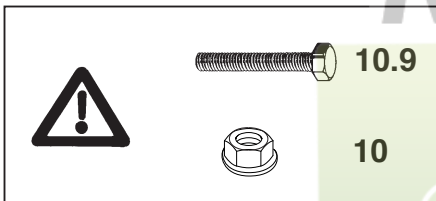

© 516870/12-06-2009/1

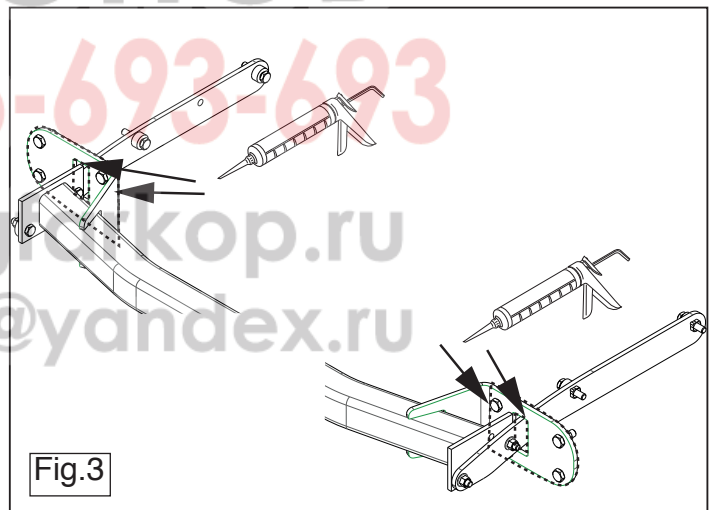
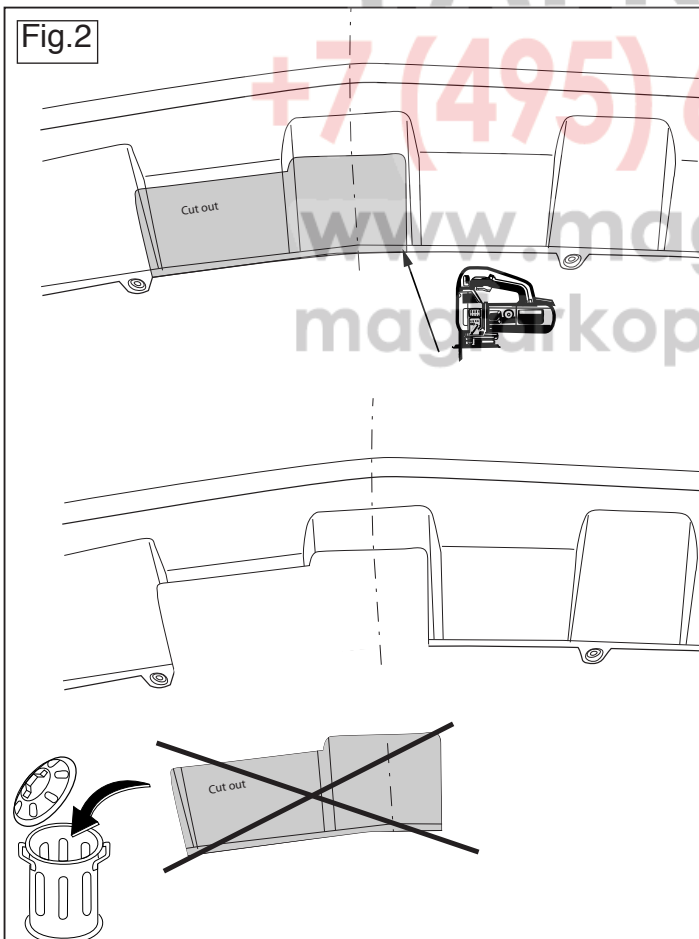

© 516870/12-06-2009/14

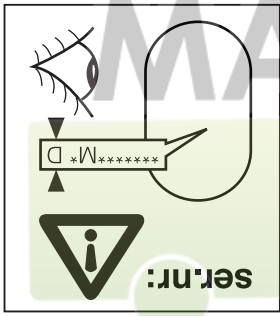
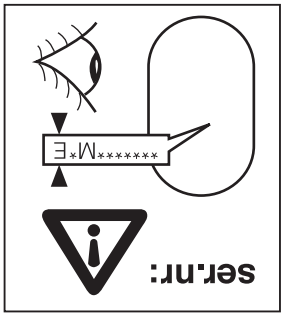
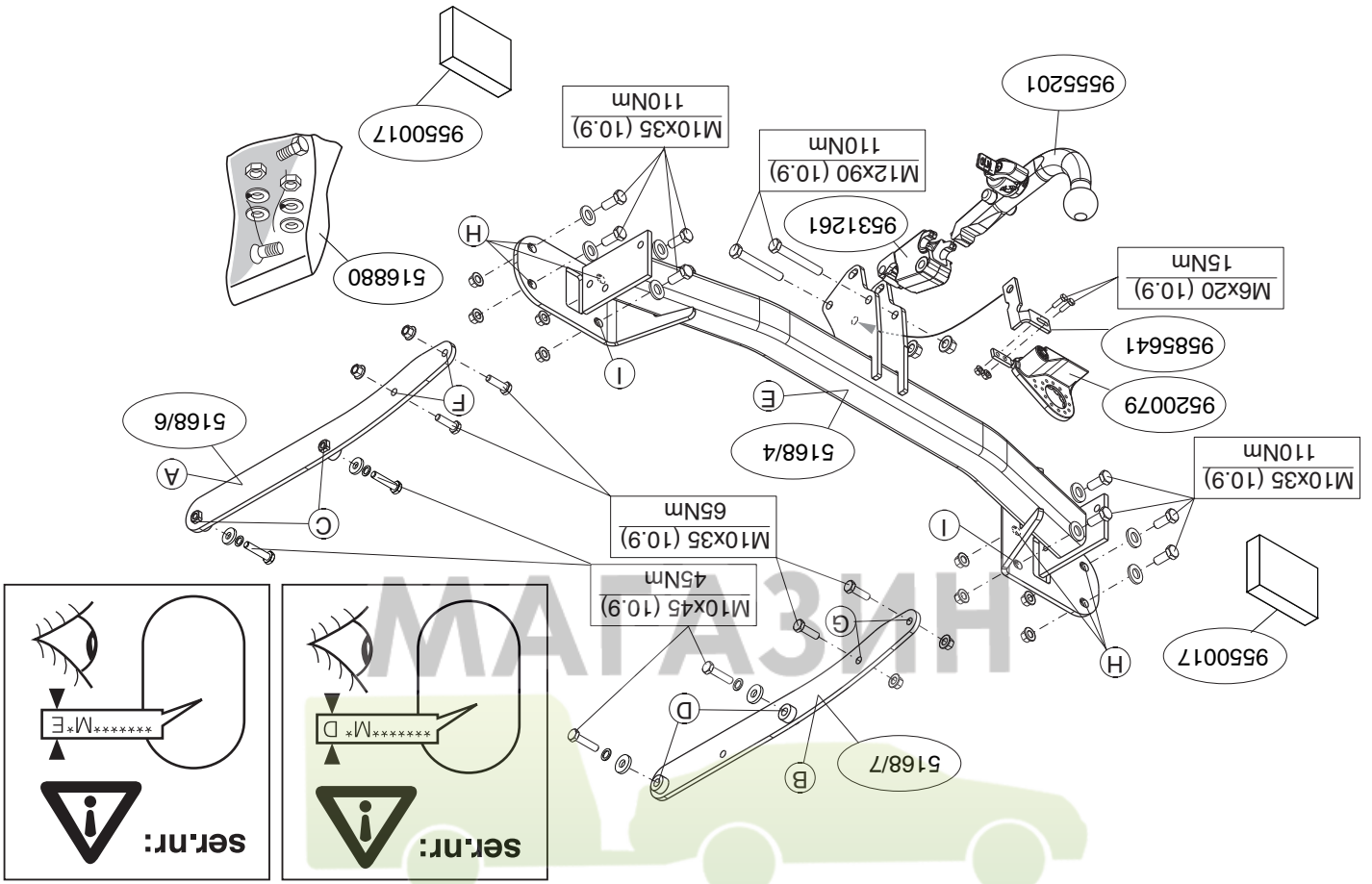

# ФАРКОПОВ

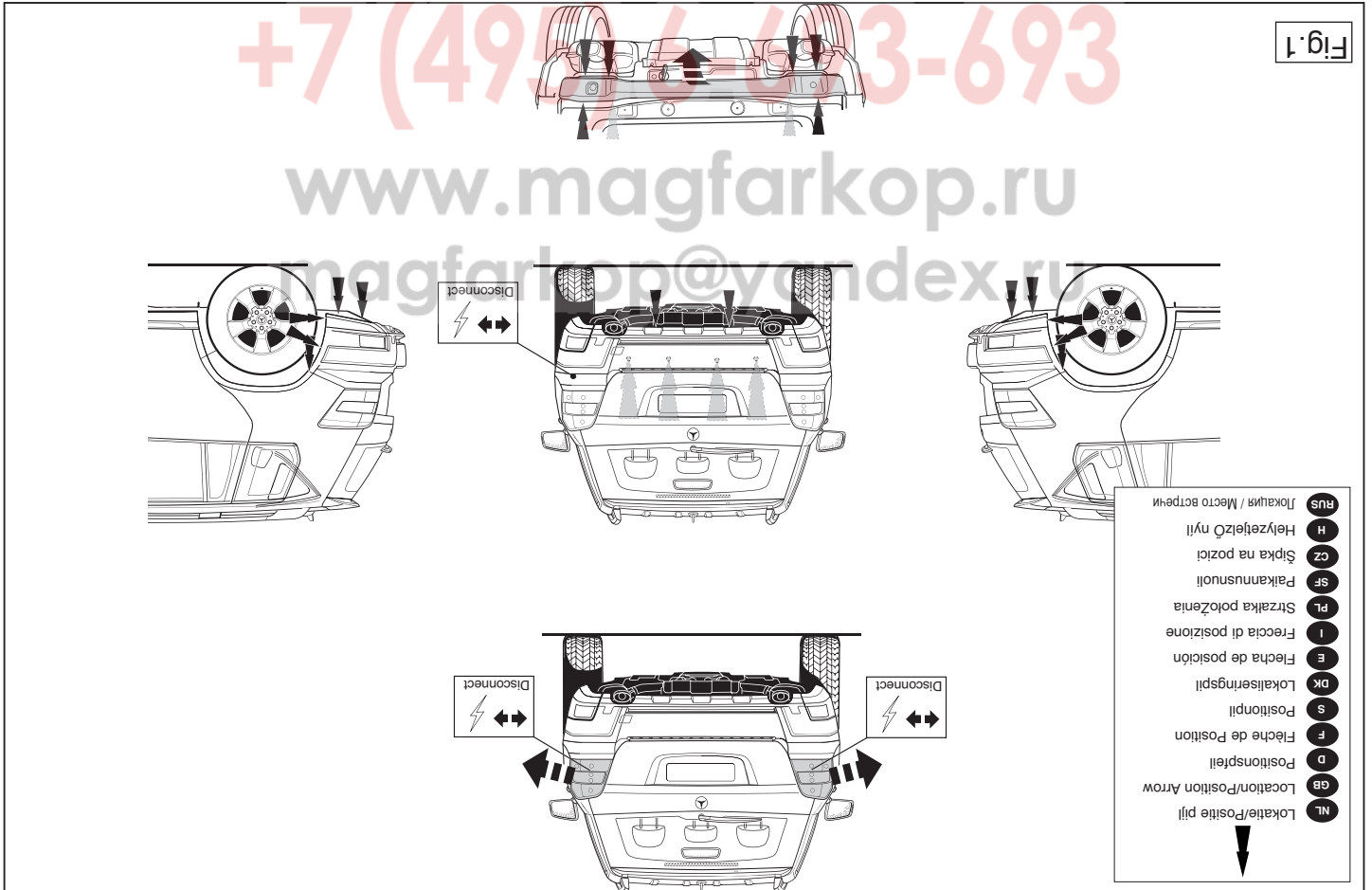

Fig. 1

+7 (495) 43-693

www.magfarkop.ru

magfarkop@yandex.ru

- NL Lokatie/Positie pijl
- GB Location/Position Arrow
- D Positionspfeil
- F Fiche de Position
- S Positionspil
- DK Lokaliseringspil
- E Fecha de posición
- I Freccia di posizione
- PL Strzałka położenia
- SF Paikannusnuoli
- CZ Šipka na pozici
- H Heijzeñfelc nyli
- RUS Локация / Место встречи

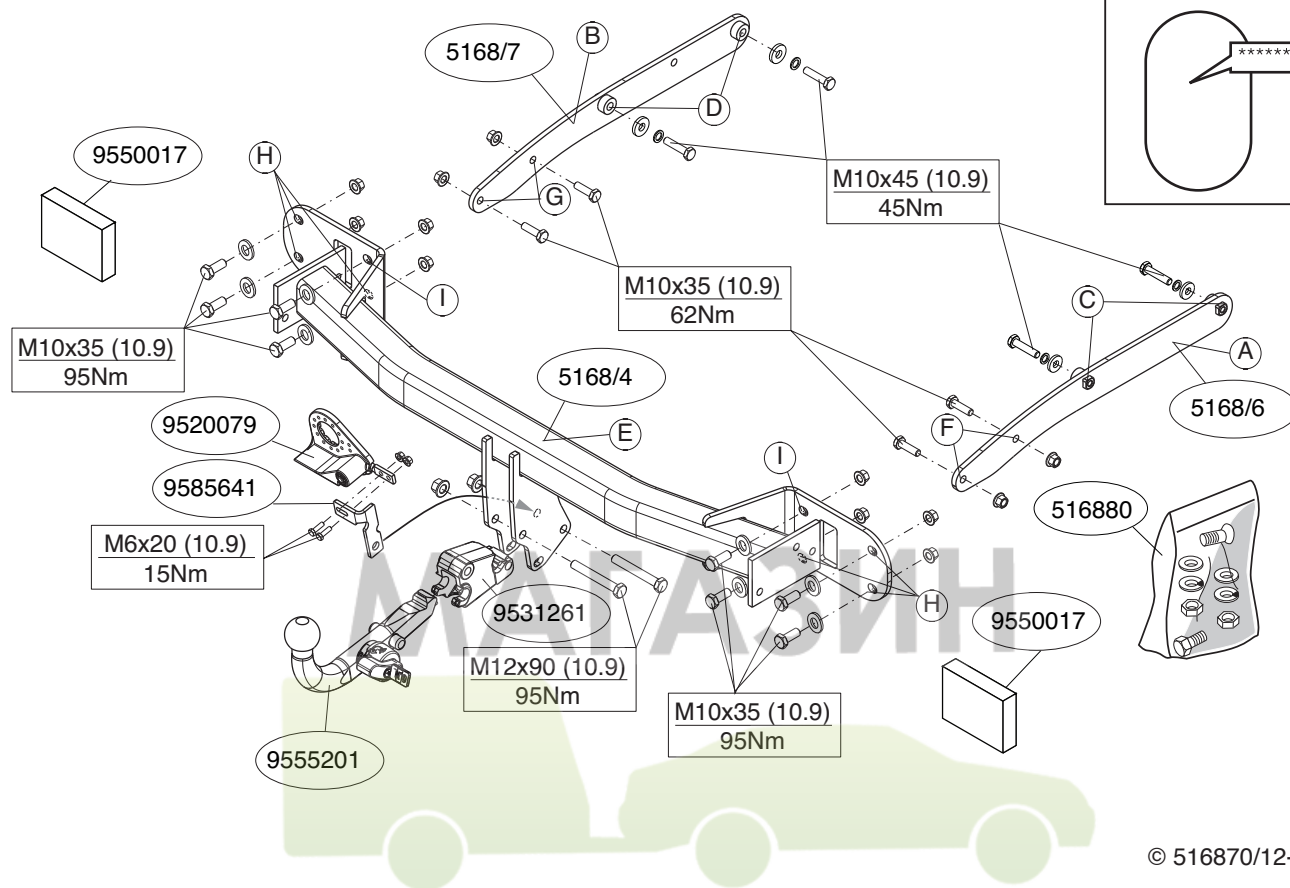
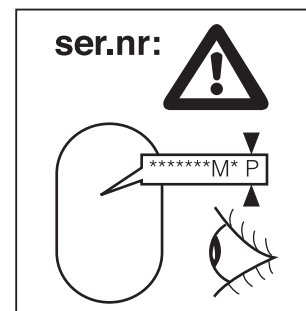

© 516870/12-06-2009/3

12. Герметизировать обозначенные части (см. рис. 3)
13. Выпилить указанную часть из бампера при помощи шаблона. (Нанести шаблон на наружную сторону бампера.) См. рисунок 1.
14. Поставить на место детали, снятые во время шага 1, 2 и 3.

Для инструкций по снятию и установке деталей автомобиля, обращайтесь к руководству для работников гаражей.

Информацию о монтаже и средствах крепления вы найдете в схеме.

Для инструкций по установке и снятию съемного крюка с шаром, обращайтесь к прилагаемому руководству по монтажу.

**ВНИМАНИЕ:**

- \* Если потребуются изменения конструкции транспортного средства, следует посоветоваться с дилером автомобиля.
- \* Если в точках прикрепления имеется слой битума или противозащумовой материал, его следует удалить.
- \* Сведения о максимально допустимой массе буксируемого прицепа Вы можете получить у дилера автомобиля.
- \* При сверлении следите за тем, чтобы не задеть электропроводку и линии тормозной цепи и подачи горючего.
- \* Удалите (если они имеются) пластмассовые затычки из приваренных гаек.
- \* После монтажа крюка следует хранить настоящее руководство в комплекте с технической документацией автомобиля.

Mielőtt rögzítene az eszközt, ellenőrizze a típusát, hogy a rögzítési

#### SZERELÉSI ÚTMUTATÓ:

1. Távolítsa el a hátsó világítótesteket.
2. Távolítsa el a járműről az utközöt és az acél utközördutát. Az utközördutára már nem lesz szükség. Lásd az ábrát 1.
3. Tisztítsa meg a csomagolóanyagot és a padlót.
4. Tisztítsa meg a csatlakozási C és D pontokon lévő lyukakat!
5. Helyezze el a A és B támasztekókat és illesse a C és D pontokhoz, majd szerezze fel az egész tárgyat lazán felcsavarva.
6. Illesse az E keresztartót az A és B tartók közé az F és G pontokban, majd húzza meg újjal a rögzítésséket.
7. Illesse a vonórudat a jármű háttálcához az H és I pontokban, majd húzza meg újjal a rögzítésséket.
8. Értse be a golyó tartóját a kenőgyélel egyűt (9585641).
9. Illesse fel az összecsuksukható illesztőelemet.
10. Szortítsa be az összes anyát és csavart a rajzon feltüntetett csavarónyomatékig.
11. Helyezze a két PE habtömőbet távoloságtartókat az alváz elemekbe.
12. Tömítse be a megfélelő részeket, mint azt ahogyan az 3-es ábra mutatja.
13. Használja a sablont a feltüntetett cíkkifüresztéséhez az utközördután (helyezze a sablont az utközördutára részére). Lásd az ábrát 2.
14. Tegye vissza az 1., 2. és 3. lépésben eltávolított darabokat.

**A szerelés és a jármű alkatesztése érdekében, lásd a munkahelyi kézikönyvet.**  
**Az összeillesztési utasítás és a csatlakozási eljárás érdekében, lásd a rajzot.**  
**Az eltávolítható gömbrendszert összeszerelése érdekében, lásd a összeszerelési kézikönyvet.**

#### MONTAGEHANDLEIDING:

Vooraf u met de montage begint dient u op het typeplaatje te kijken welke schets, in de handleiding, van toepassing is.

1. Demonteer de achterlicht units.
2. Demonteer de bumper inclusief de stalen stootbalk van het voertuig, de stootbalk wordt niet meer gebruikt. Zie figuur 1.
3. Maak de bodemplaat in de bagageruimte vrij.
4. Maak de gaten t.p.v. de bevestigingspunten C en D vrij.
5. Plaats de steunen A en B en bevestig deze t.p.v. de punten C en D, demonteer het geheel los-vast.
6. Monteer de dwarsbalk E tussen de steunen A en B op de punten F en G, demonteer het geheel handvast.
7. Monteer de trekhaak op de achterwand van het voertuig op de punten H en I, demonteer het geheel handvast.
8. Monteer het kogelhuis inclusief beugel (9585641).
9. Monteer de wegklapbare stekkerplaat.
10. Draai alle bouten en moeren overeenkomstig schets vast.
11. Plaats de twee PE schuimblokken als afdichting in de chassisbalken.
12. Kit de aangegeven delen af (zie fig. 3)
13. Zaag het aangegeven deel uit de bumper met behulp van de sjabloon (sjabloon op buitenzijde van bumper plaatsen). Zie figuur 2.
14. Herplaats het onder punt 1, 2 en 3 verwijderde.

**Raadpleeg voor demontage en montage van voertuig onderdelen het werkplaats handboek.**

**Raadpleeg voor montage en demontage van het afneembare kogelsysteem de bijgevoegde montagehandleiding.**

#### BELANGRIJK:

- \* Voor eventueel noodzakelijke aanpassing(en) "van het voertuig" dient men de dealer te raadplegen.
- \* Indien op de bevestigingspunten een bitumen of anti-dreunlaag aanwezig is, dient men de dealer te raadplegen.

\* Amennyiben a gépkocsin módosításra van szükség, kérjünk felvilágosítást kereskedőnkétől.

\* Amennyiben a csatlakozási pontok bitumenel, vagy zajcsökkentő anyaggal van bevonva, ezeket távolítsuk el.

\* A jármű által maximálisan vontható megengetett teher mértékétől tájékozódjunk kereskedőnkétől.

\* **Füras során ügyeljünk arra, hogy elkerüljük az elektromos, a fék- és az üzemanyag-vezetékeket.**

\* Amennyiben pontthegesztéssel rögzített anyakkal találkoznunk, vegyük le róluk a manyag sapkát.

\* A felszerelés után az utmutatót Cerrizük a gépármű papírjával egyűt.

#### РУКОВОДСТВО ДЛЯ МОНТАЖА:

Перед тем, как начинать монтаж, требуется проверить таблицу с типом изделия для того, чтобы определить какую именно из иллюстраций в инструкции использовать.

1. Снять оба блока задних фар.

2. Снять бампер вместе со стальными брызгами автомобиля брызговики брызговики.

3. Освободить дно багажного отсека.

4. Освободить отверстия на месте точек закрепления C и D.

5. Поставить конштейны A и B и прикрепить их в точках C и D, закрепив не до конца.

6. Установить попереочные брыз E между опорами A и B в точках F и G, затрянув крепежные материалы не до конца.

7. Установить брызговики крюк на задний стекле автомобиля в точках H и I, затрянув материалы не до конца.

8. Установить корпус с шаром вместе с конштейном (9585641).

9. Установить окладывающую штенсельную плату.

10. Затрянуть все болты и гайки в соответствии со значеннями, указанными на рисунке.

11. В качестве уплотнения, вставить два полипропиленовых элемента в балки шасси.

#### GB FITTING INSTRUCTIONS:

zig is, dient deze verwijderd te worden.

\* Voor de max. toegestane massa, welke uw auto mag trekken, dient u uw dealer te raadplegen.

\* Bij het boren dient men er zorg voor te dragen, dat electriciteits-, rem- en brandstofleidingen niet worden geraakt.

\* Verwijder "indien aanwezig" de plastic dopjes uit de punttasmoeren.

\* Deze handleiding dient na montage bij de voertuigpapieren gevoegd te worden.

Before you start the fitting you must check the type plate to determine which sketch, in the fitting instruction, is applicable.

1. Remove the rear-light units.
2. Remove the bumper and the steel buffer beam from the vehicle. The buffer beam will no longer be needed. See figure 1.
3. Clear the boot and floor.
4. Clear the holes at the attachment points C and D.
5. Position the supports A and B and attach them at points C and D, then fit the whole thing without fully tightening.
6. Fit the cross beam E between supports A and B at points F and G and fit the whole thing finger-tight.
7. Fit the tow bar on the rear panel of the vehicle at points H and I and fit the whole thing finger-tight.
8. Fit the ball housing including bracket (9585641).
9. Fit the foldaway socket plate.
10. Tighten all nuts and bolts to the torque indicated in the drawing.
11. Place the two PE foam blocks as spacers in the chassis members.
12. Seal the portions indicated (see fig. 3).
13. Use the template to saw out the indicated section from the bumper. (place the template on the outside of the bumper).
14. Replace the items removed in step 1, 2 and 3.

**For dismantling and fitting the vehicle parts, see the site handbook.**

**For fitting instructions and attachment method, see drawing.**

See the assembly manual supplied for instructions on fitting the removable ball system.

#### NOTE:

\* Should this installation process entail the cutting of the bumper – conformation MUST be obtained by the installation engineer of the customer's acceptance prior to completion. Thule Towing Systems do not accept responsibility for any matters arising as a result of this miscommunication.

\* All measurements are in mm!

\* The dealer should be consulted for possible necessary adjustment(s) "of the vehicle".

\* Remove the insulating material from the contact area of the fitting points.

\* Consult your dealer for the maximum tolerated pull weight and ball hitch pressure of your vehicle.

\* Do not drill through electrical-, brake- or fuellines.

\* Remove (if present) the plastic caps from the spot welding nuts.

\* This fitting instruction has to be enclosed in the vehicle documents after fitting the towbar.

D

#### MONTAGEANLEITUNG:

Vor Beginn des Einbaus ist anhand der Typplakette der Anhängerkupplung festzustellen welches Bild in der Einbauanleitung maßgebend ist.

1. Die Rücklichter abmontieren.
2. Die Stoßstange einschließlich des stählernen Stoßbalkens vom Fahrzeug abmontieren. Der Stoßbalken wird nicht mehr benötigt. Siehe Abbildung 1.
3. Den Fußboden im Kofferraum frei machen.
4. Die Löcher bei den Befestigungspunkten C und D frei machen.
5. Die Halterungen A und B anlegen und bei den Punkten C und D befestigen. Alles halbfest montieren.
6. Den Querträger E zwischen den Halterungen A und B bei den Punkten F und G halbfest anbringen.

ki käsin.

7. Kiinnitä vetokoukku ajoneuvon takaseinään kohtiin H ja I, kiinnitä kaikki käsin.
8. Kiinnitä kuulakotelo kannatin mukaan luettuna (9585641).
9. Kiinnitä kokoontaitettava pistorasialevy.
10. Kiristä kaikki pulitit ja mutterit piirroksen mukaisesti.
- 7a. Aseta molemmat PE-vaahtomuovikappaleet tiivisteeksi alustapalkkeihin.
12. Tiiviistä merkityt osat (ks. kuva 3).
13. Sahaamalla merkitty osa puskurista sablonin avulla. (asetta sabloni puskurin ulkopuolelle). Ks. kuva 2.
14. Aseta takaisin paikalleen kohdan 1, 2 ja 3 osat.

Ajoneuvon osien purkamis- ja asennusohjeet, ks. työpaikalla käytetty käsi- kirja.

Asennus- ja kiinnitysohjeet, ks. piirros.

Irrotettavan kuulajärjestelmän asennus- ja purkamisohjeet, ks. oheinen asennusopas.

#### TÄRKEÄÄ:

- \* "Ajoneuvoa" koskevasta mahdollisesta tarpeellisesta sovellutuksesta/sovellutuksista on kysyttävä neuvoa jälleenmyyjältä.
- \* Mikäli kiinnityskohdissa on bitumi- tai tärinänestokerros, se on poistettava.
- \* Auton vetämää sallittua enimmäiskuormitusta on tiedusteltava jälleenmyyjältä.
- \* Porattaessa on huolehdittava siitä, että ei jouduta kosketuksiin sähkö-, jarru- tai polttoainejohtojen kanssa.
- \* Poista, "mikäli olemassa", pistehitsausmuttereiden muovisuojukset.
- \* Nämä asennusohjeet on asennuksen jälkeen säilytettävä yhdessä ajoneuvoa koskevien papereiden kanssa.

CZ

#### POKYNY K MONTÁŽI:

Před instalací je nutno zkontrolovat typový štítek, abyste zjistili, který náčrt v pokynech pro instalaci máte použít.

7. Die Anhängervorrichtung bei den Punkten H und I halbfest an der Rückwand des Fahrzeugs anbringen.
8. Das Kugelgehäuse einschließlich Bügel montieren (9585641).
9. Die wegklappbare Steckdosenplatte montieren.
10. Alle Schrauben und Muttern gemäß den Angaben in der Abbildung festdrehen.
- 7a. Die zwei PE-Schaumböcke als Dichtung in den Fahrgestellträger einsetzen.
12. Die angegebenen Teile kitten (siehe Abb. 3).
13. Den angegebenen Teil mit Hilfe der Schablone aus der Stoßstange herausschneiden. (Schablone außen auf der Stoßstange anlegen). Siehe Abbildung 1.
14. Das unter Abschnitt 1, 2 und 3 Entfernte wieder anbringen.

Für die Demontage und Montage von Fahrzeugteilen das Werkstatt-Handbuch zu Rate ziehen.

Für die Montage und die Befestigungsmittel die Skizze zu Rate ziehen.

Für die Montage und Demontage des abnehmbaren Kugelsystems die beiliegende Montageanleitung zu Rate ziehen.

#### HINWEISE:

- \* Für (eine) eventuell erforderliche Anpassung(en) "des Fahrzeugs" ist der Händler zu Rate zu ziehen.
- \* Im Bereich der Anlageflächen muß Unterbodenschutz, Hohlraumkonservierung (Wachs) und Antiröhrnmateriale entfernt werden.
- \* Vor dem Bohren prüfen, daß keine, dort eventuell vorhandene Leitungen beschädigt werden können.
- \* Alle Bohrspäne entfernen und gebohrte Löcher gegen Korrosion schützen.
- \* Entfernen Sie "falls vorhanden", die Plastikkappen von den Punktschweißmuttern.
- \* Für das höchstzulässige Zuggewicht und der erlaubte Kugeldruck Ihres Fahrzeugs ist Ihr Händler zu befragen.
- \* Die Quetschmuttern müssen nach einem späteren lösen der Muttern gegen neue ausgetauscht werden, da ansonsten die Sicherungswirkung nicht mehr garantiert ist!

© 516870/12-06-2009/5

1. Odstraňte jednotky zadních světel.
2. Odstraňte nárazník o ocelovou nosník nárazníku z vozidla. Nosník nárazníku již nebudete potřebovat. Viz schéma 1.
3. Vyčistěte kufr a podlahku.
4. Vyčistěte otvory v bodech připojení C a D.
5. Umístěte vzpěry A a B a připevněte je v bodech C a D, pak připevněte celou tuto část aniž byste ji plně utáhli.
6. Umístěte příčný nosník E mezi vzpěry A a B k bodům F a G a utáhněte ručně tento celek.
7. Přiložte tažnou tyč na zadní panel vozidla k bodům H a I a utáhněte ručně tento celek.
8. Nasadíte kryt koule včetně držáku (9585641).
9. Připevněte zaklapovací zásuvkovou destičku.
10. Utáhněte všechny matice a šrouby kroučivou silou uvedenou ve výkresu.
- 7a. Umístěte dva PE pěnové bloky jako rozpěry na nosník podvozku.
12. Svařte označené části (viz obr. 3).
13. Použijte šablonu k odřezání označené části nárazníku. (umístěte šablonu zvenku nárazníku). Viz schéma 2.
14. Vyměňte díly odstraněné v kroku 1, 2 a 3.

Před demontáží a montáží částí vozidla konzultujte montážní příručku.

Montážní pokyny a metoda připevnění dle náčrtu.

Před montáží vyměnitelného systému tažné koule konzultujte montážní manuál.

#### DŮLEŽITÉ

- \* Pokud je potřeba provést na voze úpravy, obraťte se na svého prodejce.
- \* Pokud je místo montáže opatřeno asfaltovým nátěrem nebo vrstvou nátěru snižující hluk, odstraňte je.
- \* Pro informaci o maximálním nákladu povoleném k tažení se obraťte na svého prodejce.
- \* Při vrtání dbejte zvýšené pozornosti, zejména co se týče elektrických, brzdových a palivových kontaktů.
- \* Pokud jsou na maticích bodového svařování plastová víčka, odstraňte je.
- \* Po montáži uschovejte tento manuál k ostatním dokladům vozidla.

© 516870/12-06-2009/10

- Före du startar monteringen måste du kontrollera typskylten för att kunna bedöma vilken monteringsanvisningen som skall användas.**
1. Demontera bakljusmodulerna.
  2. Demontera stötfångaren inklusive stötranden av stål från fordonet, stötranden förfaller. Se figur 1.
  3. Frigör golvet i bagageutrymmet.
  4. Frigör hålen vid fästpunkterna C och D.
  5. Placera stöden A och B vid punkterna C och D, fäst sedan det hela utan att dra åt ordentligt.
  6. Fäst tvärbalk E mellan hållarna A och B vid punkterna F och G utan att dra åt helt.
  7. Montera dragkrokken vid punkterna H och I mot fordonets bakvägg utan att dra åt helt.
  8. Montera kulhållaren inklusive bygel (9585641).
  9. Montera den fallbara kontaktpattan.
  10. Momentdrag alla skruvar och muttrar enligt figuren.
  - 7a. Placera de båda FE-skumblocken som tätning i chassibalakarna.
  12. Tillslut delarna enligt figuren (se fig. 3).
  13. Säg ut den angivna delen ur stötfångaren med hjälp av schablonen. (Placera schablonen mot stötfångarens utsida). Se figur 2.
  14. Montera de delar som demonterades under punkt 1, 2 och 3.

**S MONTERINGSANVISNINGAR:**

- \* Enlever la couche de bitume ou d'anti-tremblement qui recouvre éventuellement les points de fixation.
- \* Pour connaître le poids de traction maximum et le poids en fiche sur la rotule autorisée du véhicule, veuillez consulter votre concessionnaire.
- \* Veiller en perçant à ne pas endommager les conduites de électrique, de frein et de carburant
- \* Retirer "si présents" les embouts en plastique des écrous de soudure par montage de l'attelage.
- \* Cette notice de montage doit être convenue à bord du véhicule après montage de l'attelage.

1. Irta takavaloksisit.
2. Irta ajoneuvosta puskuri sekä teräksinen iskunvaimenninpalkki.
3. Siivoa tavartilan pohja.
4. Puhkaise kiinnityskohden kohdalla olevat reiät C ja D.
5. Aseta kannattimet A ja B ja kiinnitä ne kohtiin C ja D, kiinnitä ne kaikki lujhasti.
6. Kiinnitä poikittaisspalkki E tukien A ja B väliin kohtiin F ja G, kiinnitä kaikki lujhasti.

**Ennen asennusta, selvitä tyypikivestä, mikä asennusohjeen piirros koskee kyseistä autoa**

**SF ASENNUSOHJEET:**

- Wskazówki:**
- Po przejechaniu 1000 km dokręć wszystkie elementy skłeczane.
- Podczas ewentualnych odwierć upewnij sięczy w pobliżu nie znajdują się przewody instalacji elektrycznej, przewody hydrauliczne lub przewody paliwowe.
- Wszystkie ubytki powłoki lakierniczej zabezpieczyć przed korozją.
- Należy wyjąć ewentualne plastikowe zaślepki w punktach przyspawanych nakrętek.
- Stosować nakrętki oraz śruby gatunkowe dostarczone w komplecie.
- Urzymać kulę w czystości, oraz pamiętać o regulowaniu jej smarowania.
- Hak holowniczy zarejestrować w stacji diagnostycznej.
- Zastosowanie się do powyższych wskazań gwarantuje Państwu bezpieczny i niezawodność i sprawność naszego wyrobu przez cały okres jego użytkowania.
- Co do montażu i montowania części pojazdu zapoznać się z podręcznikiem warsztatowym.**
- Co do montażu i środków montażowych zapoznać się ze schematem.**
- Co do montażu i demontażu zdejmowanej kuli zapoznać się z załączoną instrukcją montażu.**
14. Ponownie umieścić to, co zostało zdemonstrowane w punkcie 1, 2 i 3.

**REMARQUE:**

\* Pour une/des adaptations indispensables sur le véhicule, veuillez consulter le constructeur.

**ce de montage jointe.**

**Pour le montage et le démontage de la rotule amovible, consulter la notice du fabricant.**

**Pour le montage et le démontage des pièces du véhicule, consulter la notice du fabricant.**

1. Démontez les feux arrière.
2. Déposer le pare-chocs du véhicule y compris la traverse en acier la traverse ne sera plus utilisée. Voir la figure 1.
3. Dégager le plancher du coffre.
4. Dégager les trous à l'emplacement des points de fixation C et D.
5. Positionner les supports A et B et les fixer à l'emplacement des points C et D, monter l'ensemble sans serrer.
6. Monter la barre transversale E entre les supports A et B sur les points F et G, monter l'ensemble sans serrer.
7. Fixer l'attache-remorque à l'arrière du véhicule aux points H et I, monter l'ensemble sans serrer.
8. Monter le logement de la rotule ainsi que le collier (9585641).
9. Monter la prise électrique escamotable.
10. Serrer tous les boulons et écrous conformément au schéma.
- 7a. Placer les deux blocs de mousse en polyester en guise de colmatage dans les longérons de châssis.
12. Boucher les parties indiquées (voir la fig.3).
13. Scier la partie du pare-chocs indiquée avec le gabarit. (Placer le gabarit sur le côté extérieur du pare-chocs). Voir la figure 2.
14. Remettre en place les éléments déposés au point 1, 2 et 3.

**Avant de commencer le montage veuillez vérifier la plaque signalétique de l'attelage afin de déterminer la figure correspondante dans la notice de montage.**

**F INSTRUCTIONS DE MONTAGE:**

1. Zdemontować zespół tylnych świateł.
2. Zdemontować z pojazdu zderzak wraz ze stalową belką zderzakową, belka zderzakowa nie będzie ponownie używana. Patrz rysunek 1.
3. Opróżnić podłogę bagażnika.
4. Oczyszczyć otwory w punktach mocowania C i D.
5. Umieścić wsporniki A i B i umocować je w punktach C i D, lekko przymocować całość.
6. Zamontować poprzecznicę E między wspornikami A i B w punktach F i G, całość lekko przymocować.
7. Zamontować hak holowniczy na tylny szcianie pojazdu w punktach H i I, całość lekko przymocować.
8. Dopaść obudowę kuli wraz ze wspornikiem (9585641).
9. Zamontować składaną płytę z gniazdem wtykowym.
10. Dokręcić wszystkie śruby i nakrętki zgodnie z rysunkiem.
- 7a. Umieścić dwa klocki piankowe PE jako szczelimo w poprzecznicach.
12. Wypręcić kitem zaznaczone części (patrz rys. 3).
13. Wypruć zderzak odcinek zderzaka korzystać z szablonu.
14. Zamontować zderzak wraz z stalową belką zderzakową.

**Przed rozpoczęciem montażu należy sprawdzić tabliczkę znamionową, żeby ustalić, który z szablonów znajdujących się w instrukcji montażowej należy wykorzystać.**

**PL INSTRUKCJA MONTAŻU:**

- \* Rimuovere lo strato di materiale isolante dai punti d'attacco.
- \* Per il peso complessivo trainabile della Vostra vettura, consultate il Vostro rivenditore autorizzato.
- \* Praticando i fori, prestare attenzione a non danneggiare i cavi elettrici, i cavi del freno e i condotti del carburante.
- \* Rimuovere, se presenti, i coperchietti in plastica dai dadi di saldatura per punto.
- \* Questa istruzione di montaggio deve essere allegata ai documenti del veicolo dopo l'installazione del gancio.

Se verkstadshandboken för demontering och montering av fordonets delar.

Se skissen för montering och monteringsmaterial.

Se de bifogade monteringsanvisningarna för montering och demontering av det löstagbara kulsystemet.

#### OBS:

- \* Kontakta återförsäljaren om fordonet eventuellt bör modifieras.
- \* Om det finns ett bitumen- eller stötdämpande lager vid kontaktytor skall detta avlägsnas.
- \* Kontakta din återförsäljare för ditt fordon's max. dragvikt och tillåtna kultryck.
- \* Vid borring skall man se till att elektrisk-, broms- och bränsleledningarna inte skadas.
- \* Avlägsna de små plastlocken - om dessa finns - från punktsvetsmuttrarna.
- \* Efter att draget är monterat, placera monteringsanvisningen tillsammans med bilens övriga dokument.

#### **DK** MONTAGEVEJLEDNING:

For at vælge rigtigt spændingsmoment, er det vigtigt at aflæse serienumeret på typepladen, for at kunne vælge hvilket af de medsendte diagrammer der skal anvendes.

1. Demonter baglysenhederne.
2. Demonter kofangeren, inklusive køretøjets stålstødbjelke. Denne bliver overflødig. Se fig. 1.
3. Ryd bunden i bagagerummet.
4. Sørg for at man kan komme til hullerne ved montagepunkterne C og D.
5. Anbring støtterne A og B og monter disse ved punkterne C og D monter det hele manuelt.
6. Monter tværvangen E mellem beslagene A og B på punkterne F og G, fastgør det hele med håndkraft.
7. Monter trækkroge på køretøjets bagvæg på punkterne H og I, fastgør det hele med håndkraft.

3. Despejar el suelo en el maletero.
4. Despeje los orificios de los puntos de enganche C y D.
5. Colocar los soportes A y B y fijarlos a la altura de los puntos C y D, montar el conjunto sin apretar mucho.
6. Coloque la viga transversal E entre los soportes A y B en los puntos F y G y colóquelo todo apretando a mano.
7. Coloque el enganche para remolque en el panel trasero del vehículo en los puntos H y I y colóquelo todo apretando a mano.
8. Coloque la carcasa de la bola incluyendo el soporte (9585641).
9. Montar la placa enchufe batiente.
10. Apretar todos los tornillos y tuercas de acuerdo con los puntos del gráfico.
- 7a. Instalar los dos bloques de espuma PE para sellar los largueros del chasis.
12. Sellar con pegamento las partes indicadas (véase la fig. 3).
13. Serrar la parte indicada del parachoques con ayuda de la plantilla. (instalar la plantilla en el lado exterior del parachoques). Véase la figura 2.
14. Volver a poner lo retirado bajo punto 1, 2 y 3.

Consultar para el desmontaje y montaje de piezas del vehículo el manual de instalación de taller.

Consultar el croquis para el montaje y medios de fijación.

Consultar para el montaje y desmontaje del sistema de la bola extraíble las instrucciones de montaje adjuntas.

#### N.B.:

- \* Para (una) eventual(es) adaptación(es) 'del vehículo' consúltese al concesionario.
- \* Si en los puntos de fijación hay una capa de betún o anti-choque hay que quitarla.
- \* Consulte a su concesionario para el peso máximo de tracción y la presión de la bola admitida de su vehículo.
- \* **No agujerear cable de eléctrico, tubos de freno o gasolina"**
- \* Retirar, si presentes, los capuchones de plástico de las tuercas de soldadura por punto.
- \* Guarde estas instrucciones junto a la documentación del vehículo después del montaje del enganche.

8. Monter kuglehuset inklusive bøjle (9585641).
9. Monter klappkontaktpladen.
10. Spænd alle bolte og møtrikker ifølge tegning.
- 7a. Anbring de to PE-skumblokke som afdækning i chassisvangerne.
12. Smør kit på de markerede dele (jævnfør fig. 3).
13. Sav den angivne del ud af kofangeren ved hjælp af skabelonen (skabelonen anbringes på ydersiden af kofangeren). Se fig. 2.
14. Monter de dele, som blev fjernet under punkt 1,2 og 3.

Rådfør for demontering og montage af dele til køretøjet arbejdspladshåndbogen.

Rådfør for montage og montagemidler skitsen.

Rådfør for montage og demontering af det aftagelige kuglesystem den vedlagte montagevejledning.

#### BEMÆRK:

- \* Kontakt forhandleren i forbindelse med eventuelle påkrævede ændring(er) på køretøjet.
- \* Undervognsbehandlingen skal fjernes de steder hvor trækket ligger an mod bilen.
- \* Kontakt Deres forhandler for oplysninger om den maksimale trækraft og det tilladte kugletryk.
- \* **Vær forsigtig ikke at bore i ledninger-,bremse eller benzinslange**
- \* Fjern plasticpropperne "om de findes" fra de punktsvejsede møtrikker.

\* DENNE MONTERINGSVEJLEDNING SKAL MEDBRINGES VED SYN.

#### **E** INSTRUCCIONES DE MONTAJE:

Antes de comenzar el montaje por favor, verifique la placa descriptiva del enganche con el fin de determinar la figura correspondiente en la reseña de montaje.

1. Desmontar las unidades de las luces traseras.
2. Desmontar el parachoques inclusive el tope de acero del vehículo, el tope no se vuelve a utilizar. Véase la figura 1.

© 516870/12-06-2009/7

#### **I** ISTRUZIONI PER IL MONTAGGIO:

Prima di iniziare il montaggio verificare la terghetta per determinare quale disegno, presente nelle istruzioni, è applicabile.

1. Smontare i gruppi dei fanali posteriori.
2. Smontare il paraurti e la barra d'acciaio dal veicolo la barra in acciaio non dovrà più essere montata. Vedi figura 1.
3. Liberare il fondo del bagagliaio.
4. Liberare i fori in corrispondenza dei punti di fissaggio C e D.
5. Posizionare i sostegni A e B e fissarli manualmente in corrispondenza dei punti C ed D.
6. Montare la traversa E tra i sostegni A e B e fissarla manualmente in corrispondenza dei punti F e G.
7. Montare il gancio traino manualmente nella parte posteriore del veicolo, in corrispondenza dei punti H e I.
8. Montare l'alloggiamento della sfera comprensivo di staffa (9585641).
9. Montare il portapresa a scomparsa.
10. Serrare tutti i dadi e bulloni alle coppie di serraggio indicate nel disegno.
- 7a. Inserire i due blocchi di polistirolo espanso nei montanti del telaio per chiuderli.
12. Sigillare applicando un collante sulle superfici indicate (vedi fig. 3).
13. Con l'ausilio della sagoma, segare via dal paraurti la parte indicata. (posizionare la sagoma sul lato esterno del paraurti). Vedi figura 2.
14. Rimontare quanto rimosso al punto 1, 2 e 3.

Per lo smontaggio ed il montaggio dei componenti del veicolo consultare il manuale tecnico dell'officina.

Consultare il disegno per il montaggio ed i dispositivi di fissaggio.

Per il montaggio e lo smontaggio del sistema a sfera rimovibile, consultare le istruzioni di montaggio allegate.

#### N.B.:

- \* Per eventuali necessari adattamenti "del veicolo" si consiglia di consultare il fornitore.

© 516870/12-06-2009/8